

Gebrauchsanweisung (D)

Relaxsessel mit Massage, Wärmefunktion und Aufstehhilfe

Instruction manual (GB)

Lifting Massage Chair

Mode de employe (F)

Soulever le Massage Préside

Instructiehandboek (NL)

Opheffend Massage Stoel

Istruzioni per l'uso (I)

Sollevamento poltrona da massaggio

руководство по эксплуатации (RUS)

Подъемные массажное кресло

Instrukcja użytkowania (PL)

Fotel relaksacyjny z funkcją masażu, funkcją grzania i wspomaganie stania



25644 / 25646 / 25799 / 25803

- (D) Bitte lesen Sie vor Aufbau und Benutzung des Relaxsessels die Anleitung sorgfältig durch.
- (GB) Please read all instructions before using the Item.
- (F) S'il vous plaît lire toutes les instructions avant d'utiliser l'Article.
- (NL) Lees alle aanwijzingen voordat u het item.
- (I) Si prega di leggere tutte le istruzioni prima di usare la voce di.
- (RUS) Пожалуйста, прочитайте все инструкции перед использованием товара.
- (PL) Przeczytaj wszystkie instrukcje przed użyciem przedmiotu.

Aufbau des Sessels / Assembling the Chair / Assembler la Chaise /
Montage van de voorzitter / Montaggio del Chair / Сборка председателя /
Struktura krzesła

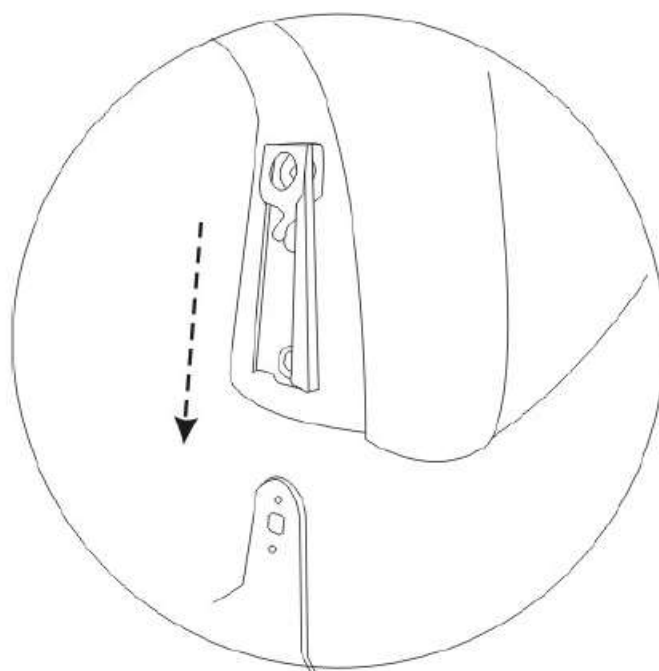
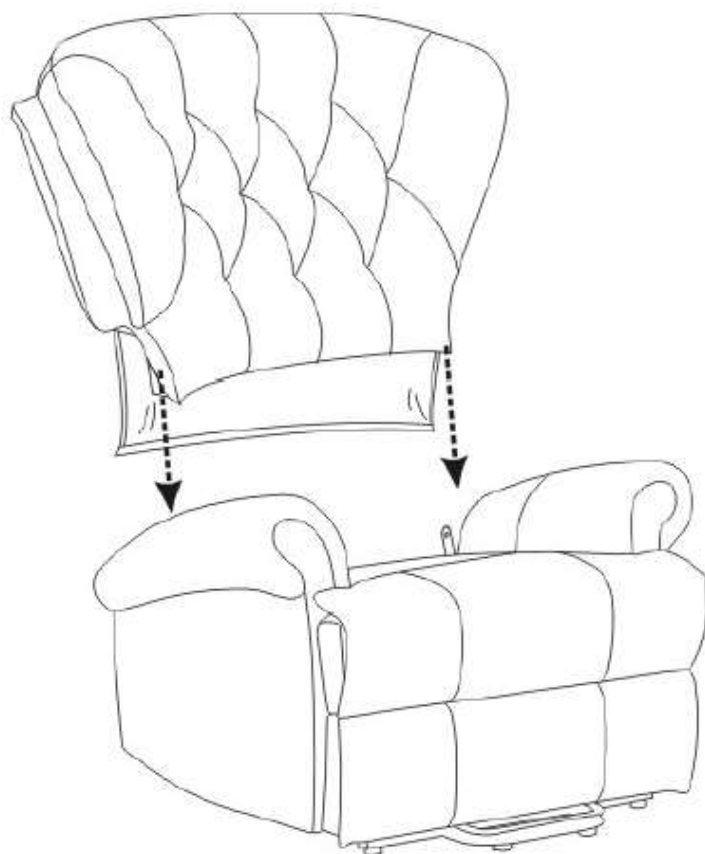

D

Anschluss der Kabel

Verbinden Sie das Kabel für die Massagefunktion von Rückenlehne und Sitz (weißes Kabel).

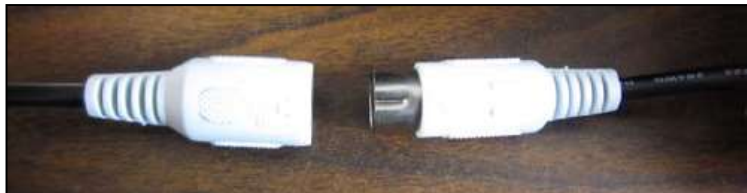

Verbinden Sie die Fernbedienung mit dem Stuhl (schwarzes Kabel).



Schließen Sie zuletzt das Adapterkabel an den Stuhl an.

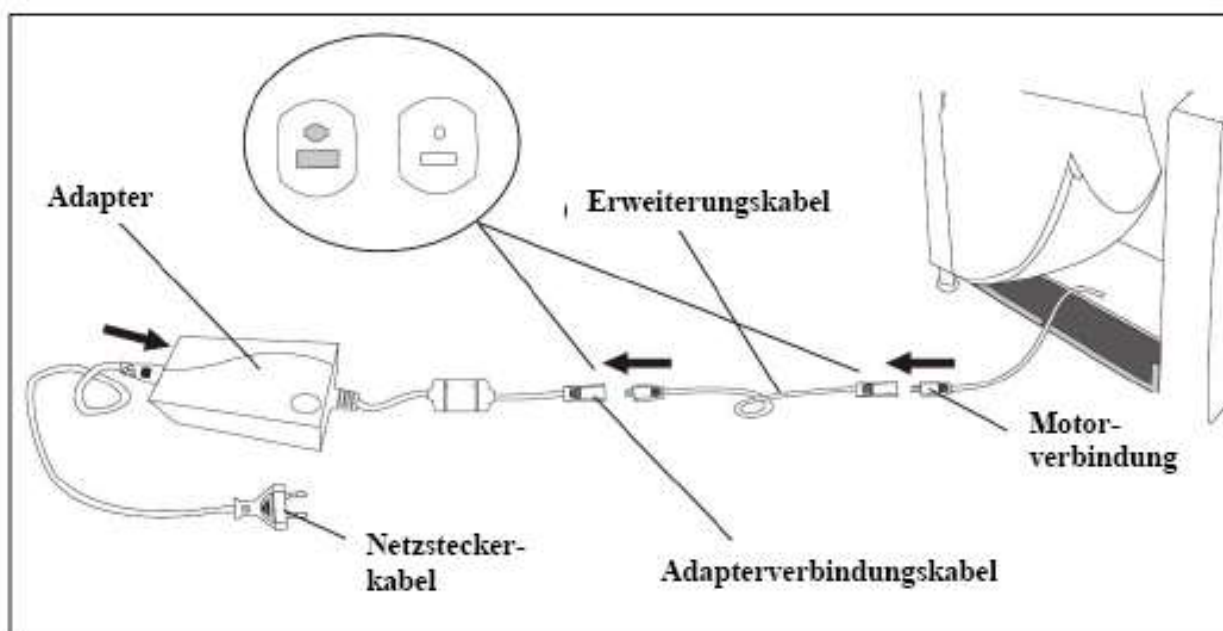

Verbinden Sie das Netzsteckerkabel mit dem Adapter. Schließen Sie die Adapterverbindung an die andere Seite des Adapters an. Stecken Sie das Erweiterungskabel mit dem Ende des Adapterverbindungskabel zusammen. Verbinden Sie nun das andere Ende des Erweiterungskabels mit der Motorverbindung des Sessels.

Wichtige Hinweise:

1. Die Kabelverlängerungen des Motors sind auf der hinteren Schiene am Boden des Sessels befestigt.
2. Die Fernbedienung für die Liftfunktion ist bereits angeschlossen und gemeinsam mit dem Netzkabel an der Unterseite des Sessels befestigt!!!! (s. Bilder).
Neigen Sie den Sessel mit Hilfe einer 2. Person zur Seite und lösen Sie die Befestigungsschnüre. In keinem Fall Messer oder Schere verwenden, um die Kabelisolierungen nicht zu beschädigen.

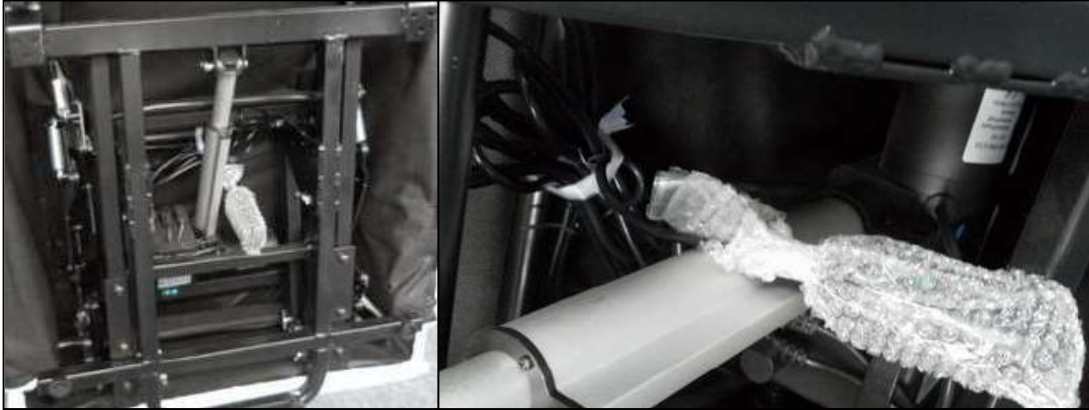

3. Führen Sie die Kabel der Fernbedienung nach hinten heraus, sodass diese nicht eingeklemmt oder beschädigt werden können. Bitte achten Sie generell darauf, dass sämtliche Kabel unter dem vermeiden. Für unsachgemäße Handhabung und nicht Beachten der Hinweise, sowie den daraus entstandenen Schäden, können keinerlei Garantieansprüche geltend gemacht werden!

FERNBEDIENUNG

Massage:

1. **(ON / OFF) AN / AUS**
Durch das Drücken der ON/OFF Taste, starten Sie die automatische Massagefunktion. Diese durchläuft den Massagemodus von 1 bis 10. (Auf dem Display erscheint die Zahl 10 und die AUTO-Leuchte auf der Fernbedienung beginnt zu leuchten).
2. **HEAT**
Schalten Sie mit der HEAT Taste die Wärmefunktion ein oder aus.
3. **HEAD (ON / OFF)**
Schalten Sie mit der HEAD Taste die Massagefunktion im oberen Rückenbereich ein oder aus.
4. **MODE ▲ und MODE ▼**
Wählen Sie individuell einen von bis zu 10 verschiedenen Massagemodi aus.
5. **AUTO**
Wählen Sie durch das Drücken der AUTO Taste den automatischen oder manuellen Massagemodus aus.
6. **TIMER**
Wählen Sie mit der TIMER Taste Ihre gewünschte Massagezeit von 1 bis zu max. 99 Minuten aus.
Achtung: Benutzen Sie die Wärmefunktion nicht länger als 30 Minuten, um eine Überhitzung und evtl. Schäden am Relaxsessel zu vermeiden.
7. **INTENSITY**
Wählen Sie mit INTENSITY bis zu 10 verschiedene Massageintensitäten aus.
8. Die AUTO Leuchte an der Fernbedienung zeigt Ihnen an, ob der automatische Massagemodus ein- oder ausgeschaltet ist.
9. Die HEAT Leuchte an der Fernbedienung zeigt Ihnen an, ob die Wärmefunktion ein- oder ausgeschaltet ist.
10. Auf dem LCD-Schirm wird die verbleibende Massagezeit angezeigt.



Anschluß der Fernbedienung für die Aufstehhilfe:

Der Anschluß für die Fernbedienung für die Aufstehhilfe befindet sich unter dem Sessel (ist etwas dicker als die Netzkabelverbindung)



Fernbedienung für die Lift-Funktion und die Liegeposition

- Drücken und halten Sie die **RETRACTED** Taste, um die Liftfunktion zu aktivieren.
- Drücken und halten Sie die **EXTENDED** Taste, um den Stuhl in die normale Sitzposition zu bringen.
- Drücken und halten Sie die **EXTENDED** Taste weiter, um den Stuhl in die Liegeposition zu bringen und die Fußablage zu heben.
- Drücken und halten Sie die **RETRACTED** Taste, um von der Liegeposition in die Sitzposition zurückzukehren.

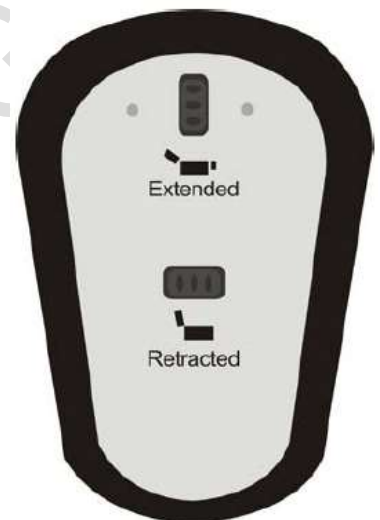

WICHTIGE SICHERHEITSANWEISUNGEN

Beim Benutzen eines elektrischen Gerätes, sollten grundlegende Vorsichtsmaßnahmen, einschließlich den folgenden immer beachtet werden:

1. Setzen ohne lehnen Sie sich nie auf die Fernbedienung. Legen Sie keine schweren Gegenstände auf die Fernbedienung.
2. Legen Sie die Fernbedienung nicht auf den Boden.
3. Ziehen Sie nicht an den Kabeln.
4. Benutzen Sie die Fernbedienung nie mit nassen Händen.
5. Berühren Sie die Knöpfe nicht mit scharfen Gegenständen.
6. Ziehen Sie die Stecker der Fernbedienung nicht heraus, bevor der Sessel nicht vom Stromnetz getrennt wurde.
7. Benutzen Sie die Heizfunktion nicht länger als 30 Minuten, um ein Überhitzen und Schaden am Sessel zu vermeiden. Schalten Sie die Massagefunktion nach 30 Minuten Dauerfunktion für 30 Minuten aus.
8. Dieses Produkt ist nur für den Gebrauch im Innenbereich konzipiert.
9. Ziehen Sie immer das Netzteil nach Gebrauch und vor der Reinigung heraus.
10. Spezielle Aufsicht ist notwendig, wenn dieses Produkt von oder in der Nähe von Kindern, Invaliden oder schwer körperlich beeinträchtigten Personen benutzt wird.
11. Benutzen Sie dieses Produkt nur für den in der Anleitung beschriebenen Zweck.
12. Benutzen Sie keine Teile die nicht mitgeliefert wurden.

Effektivität der Massage

1. Erleichterung bei Ermüdung
2. Fördert die Blutzirkulation
3. Entspannt die Muskeln

Gesundheitshinweis

1. Wenn Sie irgendwelche Gesundheitsprobleme haben, konsultieren Sie Ihren Arzt, bevor Sie dieses Produkt benutzen.
2. Wenn Sie längere Zeit Schmerzen in den Muskeln oder den Gelenken haben, unterbrechen Sie den Gebrauch und konsultieren Sie Ihren Arzt. Beharrliche Schmerzen könnten ein Symptom einer ernsteren Erkrankung sein.

Reinigung und Pflege

1. Lagerung:

- Stellen Sie sicher, dass der Sessel unter sauberen und trockenen Bedingungen gelagert wird.
- bei Lagerung für längere Zeit, decken Sie den Stuhl ab, um ihn vor Staub zu schützen.
- Schützen Sie den Stuhl vor direktem Sonnenlicht oder hoher Temperatur.

2. Reinigung:

- Vergewissern Sie sich vor der Reinigung, dass der Stuhl ausgeschaltet, und vom Stromnetz getrennt wurde.
- Reinigen Sie die Oberfläche durch Abwischen mit einem feuchten Tuch und einem milden Reinigungsmittel oder Seifenwasser. Danach mit einem sauberen Tuch trockenreiben.
- Benutzen Sie niemals abschleifende Reinigungsmittel, Bürsten, Benzin, Kerosin, Glas/Möbelpolitur, Farbverdünnungsmittel oder Wassers heißer als 48°C um den Stuhl zu reinigen.
- Benutzen Sie ein sauberes und trockenes Tuch, um die Fernbedienung zu reinigen.

Technische Daten:

Eingangsleistung: 100 – 240V ~ 50/60 Hz 0,4 A

Ausgangsleistung: 12V \approx 1,2 14,4V max.

Ta = 35°C



GB

Connect the Wires

Connect the massage cords from backrest and seat. (white color).

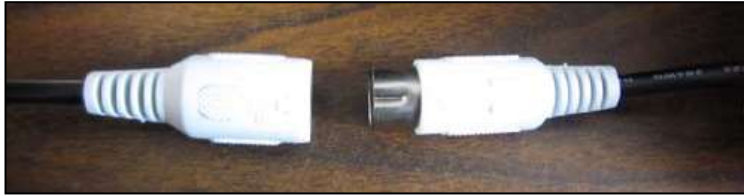

Connect remote control to the chair (black color).



Connect the transformer to the Chair.

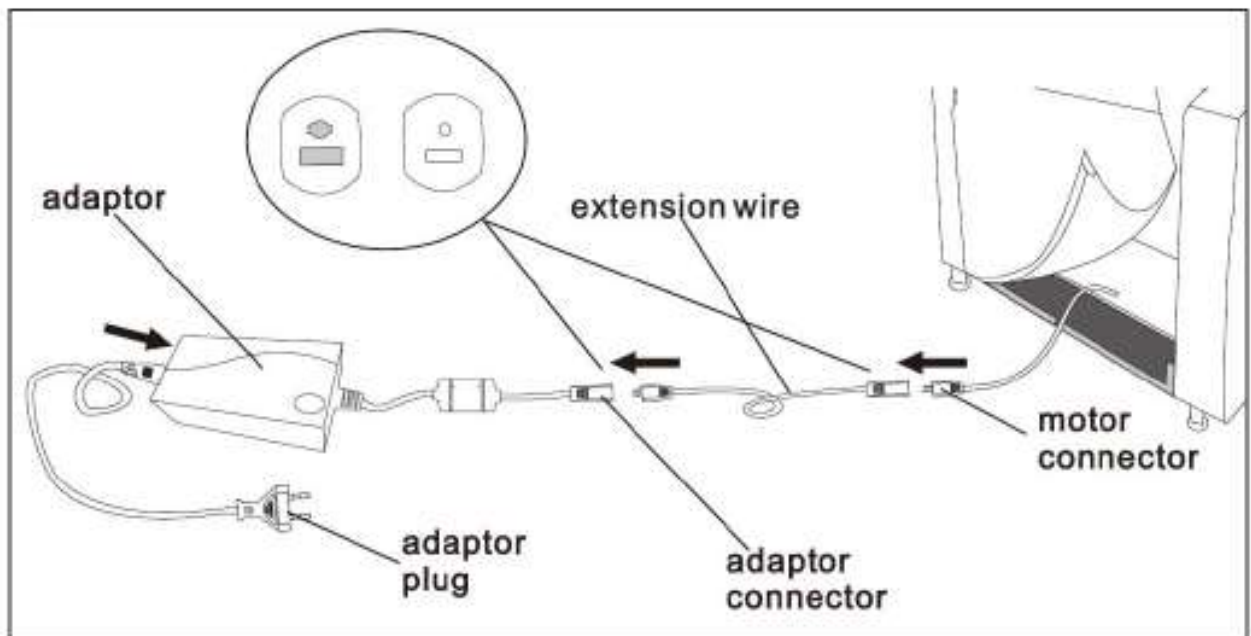

Connect the adapter plug with the adapter. Then connect the adapter with the adapter connector on the other side of the adapter. Plug the extension cable at the end of the adapter connector cable. Connect the other end of the extension wire to the motor connector of the chair.

Remark

1. The motor extensions wires are simply fixed on the rear rail at the bottom of the seat.
2. The remote controls of actuator (lifting and reclining) are already installed on the bottom side of the relax chair. You will find these fixed with the chair on the bottom!!! (s. Pictures). Bend the relax chair and detach the fastening with 2 min. Persons. Don't use a knife or scissors for detaching the cable insulation to avoid damaging on the isolation.

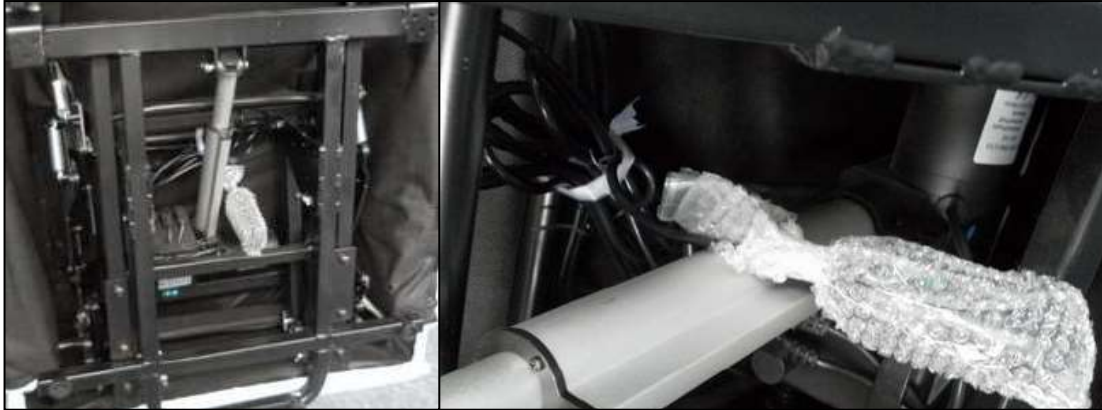

3. Route the remote-control cables out to the rear so that they cannot be pinched or damaged. In general, please make sure that all cables are avoided under the. No warranty claims can be made for improper handling and failure to observe the instructions, as well as the resulting damage!

REMOTE CONTROL

Massage:

1. **ON / OFF**
By pressing the start button ON/OFF (the display will show '10'), the indicator of AUTO is on, the massage function operates automatically and circularly from mode 1 to 10.
2. **HEAT**
Turn on or off the heating function.
3. **HEAD (ON OFF)**
Turn on or off the massage function at the upper back.
4. **MODE ▲AND MODE ▼**
Select one style from the 10 different massage modes.
5. **AUTO**
Set automatic of manual mode.
6. **TIMER**
Set the running time from 1 to 99 minutes.
Do not use the heating function for more than 30 Minutes to avoid the overheating.
7. **INTENSITY**
Set a comfortable massage intensity in 10 levels.
8. Indicator AUTO
Show the automatic massage mode is on or off.
9. Indicator HEAT
Show the heating function in on or off.
10. LCD screen
Show the remaining time of massage.



Connecting the remote control for Lift - up

The connection for the remote control for Lift-up located under the chair (is slightly thicker than the power cord connection)



Actuator (lifting and reclining)

- Press and hold the RETRACTED button to raise the chair to seated position.
- Press and hold the EXTENDED button to lower the chair to seated position.
- Press and hold the EXTENDED button to raise the legrest and recline the backrest.
- Press and hold the RETRACTED button to return to seated position from reclined position.

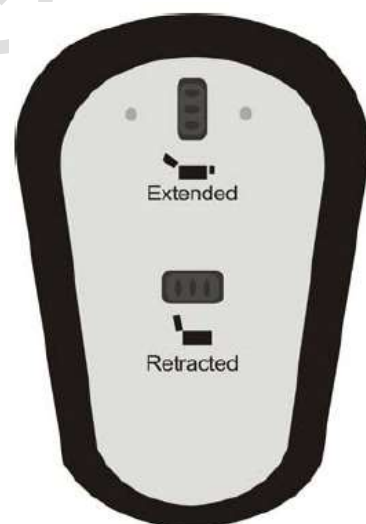

IMPORTANT SAFETY INSTRUCTIONS

When using an electrical appliance, basic precautions should always be followed, including following:

1. Never sit or lean on the remote control and never place heavy objects on the remote control.
2. Do not put the remote control on the floor.
3. Do not drag the cables forcefully.
4. Never use the remote control with wet hands.
5. Do not touch the buttons with sharp objects.
6. Do not unplug the remote control without turning it off before.
7. Do not use the heating function for more than 30 Minutes to avoid the overheating. Rest the massage function for 30 Minutes, after 30 Minutes of running.
8. This product is for indoor use only.
9. Always unplug the chair from the power supply after use and before cleaning.
10. Close supervision is necessary when this product is used by or near children, invalids or disabled persons.
11. Use this product only for its intended use as described in this manual.
12. Do not use attachments not provided with this unit.

Effective of massage

1. Alleviate fatigue
2. Promote blood circulation
3. Relax muscle

Health cautions

1. If you have any concerns regarding your health, consult your doctor before using this product.
2. If you experience pain in muscle or joint for a prolonged period in time, discontinue using and consult your doctor. Persistent pain could be a symptom of a more serious condition.

Care and Maintenance

1. To Store:
 - keep the unit in a clean and dry condition.
 - for long time storage, cover the chair up to protect from dust.
 - keep the unit away from direct sunlight or high temperature.
2. To clean:
 - make sure the unit is switched off and unplugged from power before cleaning.
 - clean the cover by wiping down with a damp cloth and using a mild detergent of suds. Pat dry with clean and dry cloth.
 - do not use abrasive cleaners, brushes, gasoline, kerosene, glass/furniture polish, paint thinner or water hotter than 48°C to clean the unit.
 - use a clean and dry cloth to clean the remote control.

Technical Details:

Input: 100 – 240V ~ 50/60 Hz 0,4 A

Output: 12V \approx 1,2 14,4V max.

Ta = 35°C



F

Connecter les Fils

Connecter les cordes de massage du dossier et du siège. (couleur blanche).



Connecter la télécommande à la chaise (la couleur noire).



Connecter le transformateur à la Chaise.

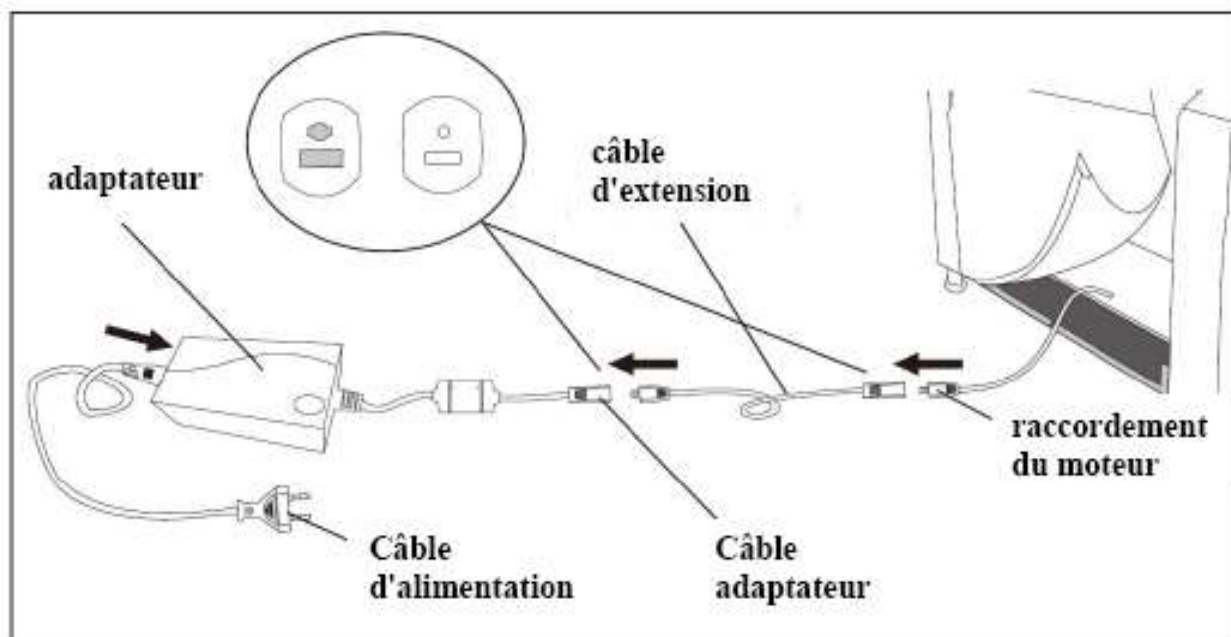

Branchez le câble du connecteur d'alimentation à l'adaptateur. Connecter l'adaptateur d'interface à l'autre côté de l'adaptateur. Brancher le câble d'extension à la fin du câble adaptateur. Branchez l'autre extrémité du câble d'extension pour connecter le moteur de la chaise.

Remarque

1. Les extensions à moteur fils sont simplement fixés sur la traverse arrière à la partie inférieure du siège.
2. Les télécommandes de l'actionneur (levage et inclinaison) sont déjà installés sur la face inférieure de la chaise se détendre. Vous trouverez ces fixe avec le président sur le fond! (art. Photos). Pliez le fauteuil relax et détacher la fixation avec 2 min. Personnes. Ne pas utiliser un couteau ou des ciseaux pour détacher l'isolation du câble pour éviter d'endommager l'isolement.



3. Acheminez les câbles de la télécommande vers l'arrière afin qu'ils ne puissent pas être pincés ou endommagés. En général, veuillez vous assurer que tous les câbles sont évités sous le. Aucune demande de garantie ne peut être faite pour une mauvaise manipulation et le non-respect des instructions, ainsi que pour les dommages en résultant!

TELECOMMANDE

Massage:

1. SUR/LOIN en appuyant le MARCHE/ARRET de bouton de début (l'affichage montrera l'indicateur d'AUTO à '10'), est sur, la fonction de massage fonctionne automatiquement et circulairement du mode 1 à 10.
2. LA CHALEUR
Allume ou de la fonction de chauffage.
3. DIRIGER (SUR LOIN)
Allumer ou de la fonction de massage au supérieur de retour.
4. LE MODE ▲ DE MODE ▼
Choisit un style des 10 modes de massage différents.
5. AUTO
La Série automatique de mode manuel.
6. LE MINUTEUR
A Réglé le temps courant de 1 à 99 minutes.
Ne pas utiliser la fonction de chauffage pour plus de 30 Minutes pour éviter la surchauffe.
7. L'INTENSITE
A Réglé une intensité de massage confortable dans 10 niveaux.
8. L'AUTO d'indicateur
Montre au mode de massage automatique est sur ou loin.
9. Le Spectacle de CHALEUR
d'indicateur la fonction de chauffage en sur ou loin.
10. L'écran LCD
Montre le temps restant de massage



Raccordement de la télécommande pour permanent:

Le raccordement de la télécommande pour permanent situé sous la présidence (est légèrement plus épaisse que la connexion du cordon d'alimentation)



Le mécanisme de positionnement (soulevant et reposer)

- La Presse et tient le bouton RETRACTED pour élever la chaise à la position assise.
- la Presse et tient le EXTENDED le bouton pour abaisser la chaise à la position assise.
- la Presse et tient le EXTENDED le bouton pour élever le legrest et repose le dossier.
- la Presse et tient le bouton RETRACTED pour retourner à la position assise de la position reposée.



LES INSTRUCTIONS IMPORTANTES DE SECURITE

En utilisant un appareil électrique, précautions fondamentales toujours devraient être suivies, y compris suivre :

1. Ne jamais s'asseoir ou se pencher sur la télécommande et ne place jamais d'objets lourds sur la télécommande.
2. Ne pas mettre la télécommande par terre.
3. Ne pas traîner les câbles avec force.
4. Ne jamais utiliser la télécommande avec les mains mouillées.
5. Ne pas toucher les boutons avec les objets tranchants.
6. Ne pas débrancher la télécommande sans le tourner loin avant.
7. Ne pas utiliser la fonction de chauffage pour plus de 30 Minutes pour éviter la surchauffe. Reposer la fonction de massage pour 30 Minutes, après 30 Minutes de courir.
8. Ce produit est pour l'usage intérieur seulement.
9. Toujours débrancher la chaise de l'alimentation après l'usage et avant de nettoyer.
10. Le contrôle proche est nécessaire quand ce produit est utilisé par ou près des enfants, près des invalides ou près des personnes rendues infirmes.
11. Utiliser ce produit seulement pour son usage voulu comme décrit dans ce manuel.
12. Ne pas utiliser des attachements pas fourni avec cette unité.

Efficace de massage

1. Alléger la fatigue
2. Promouvoir du circule de sang
3. Relâcher le muscle

La santé avertit

1. Si vous avez n'importe quelles inquiétudes quant à votre santé, consultez votre médecin avant d'utiliser ce produit.
2. Si vous éprouvez la douleur dans le muscle de joint pour une période prolongée dans le temps, interrompez l'utilisation et consultez votre médecin. La douleur persistante pourrait être un symptôme d'une condition plus sérieuse.

Soigner et Entretien

1. Pour Emmagasiner
 - garder l'unité dans une condition propre et sèche.
 - Pour l'emmagasinage long de temps, envelopper la chaise pour protéger de la poussière.
 - Éloigner l'unité de la lumière du soleil directe ou de l'haute température.
2. Pour nettoyer
 - assurer que l'unité est coupé et débranché du pouvoir avant de nettoyer.
 - nettoie la couverture en essuyer avec un tissu et une utilisation humides un détergent doux de mousse de savon. La caresse sèche avec le tissu propre et sec.
 - n'utilise pas des nettoyeurs abrasifs, les brosses, l'essence, le kérosène, le cirage de verre/meubles, la peinture plus mince d'eau plus chaude que 48°C pour nettoyer l'unité.
 - utilise un tissu propre et sec pour nettoyer la télécommande.

Détails techniques:

Données : 100 – 240V~ 50/60 Hz 0.4
UNE Production : 12V \approx 1,2 14,4V Maximum
Ta = 35°C



NL

Sluit de draden

Sluit de massage snoeren van de rugleuning en zitting. (witte kleur).



Sluit de afstandsbediening om de stoel (zwarte kleur).



Sluit de transformator aan de voorzitter.

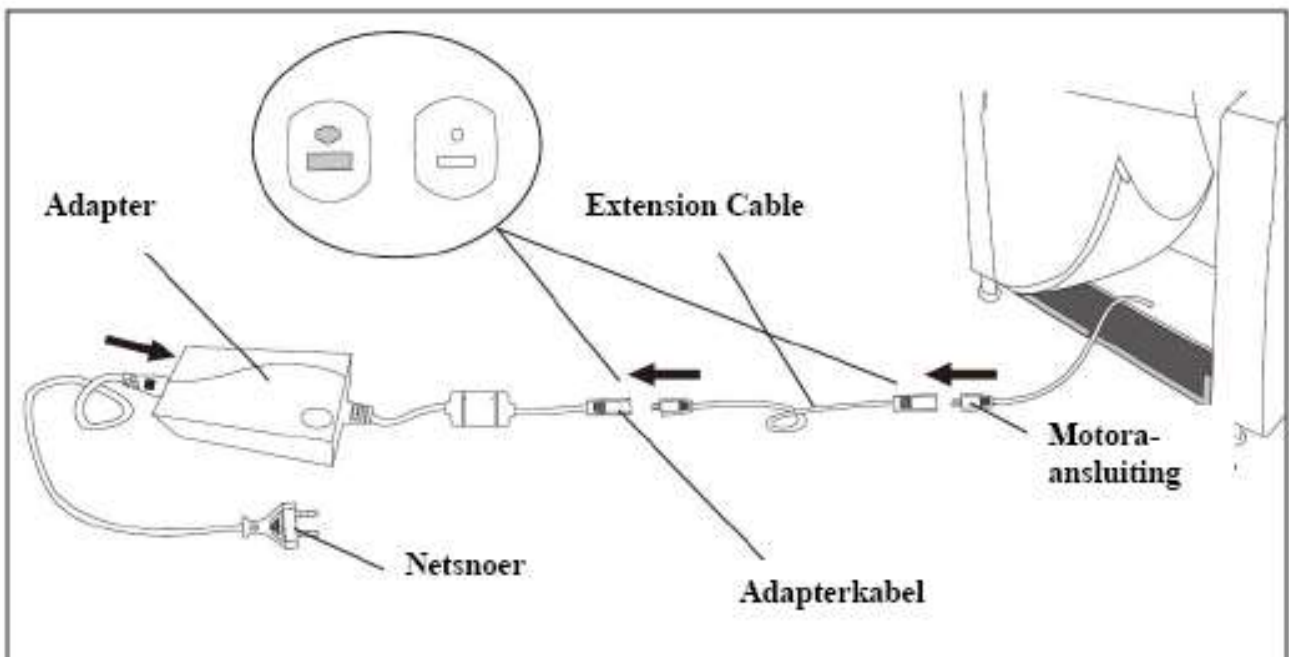

Sluit de stekker aan op de adapter. Sluit de adapter interface naar de andere kant van de adapter. Sluit de verlengkabel aan het eind van de adapterkabel. Sluit het andere uiteinde van de verlengkabel om de motor van de stoel aan te sluiten.

Opmerking

1. De motor verlengingen anders worden eenvoudig bevestigd aan de achterzijde rail aan de onderzijde van de zitting.
2. De afstandsbedieningen van de actuator (hef-en liggende) zijn al geïnstalleerd op de onderkant van de relax stoel. U vindt deze vast met de stoel op de bodem! (S. Pictures). Buig de relax stoel en maak de sluiting met 2 minuten. Personen. Gebruik een mes of schaar niet gebruiken voor het losmaken van de kabel isolatie niet te beschadigen op de isolatie.

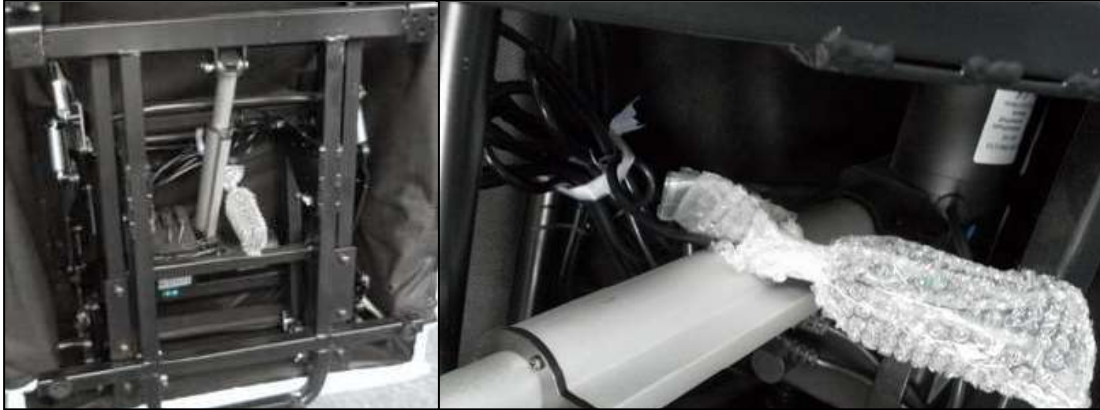

3. Leid de afstandsbedieningskabels naar achteren zodat ze niet bekneld of beschadigd kunnen raken. Zorg er in het algemeen voor dat alle kabels onder de. Bij ondeskundige behandeling en het niet in acht nemen van de instructies en de daaruit voortvloeiende schade kan geen aanspraak op garantie worden gemaakt!

AFSTANDBEDIENING

Massage:

1. **ON / OFF**
Door het indrukken van de startknop ON / OFF (in het display '10 '), de indicator van de AUTO is ingeschakeld, de massage-functie werkt automatisch en circulair van stand 1 tot 10.HEAT
In-of uitschakelen van de verwarming functie.
2. **HEAD (ON OFF)**
In-of uitschakelen van de massage-functie op de bovenrug.
3. **MODE ▲AND MODE ▼**
Kies een stijl uit de 10 verschillende massage modi.
4. **AUTO**
Set automatische handmatige modus.
5. **TIMER**
6. **De afstandsbediening voor Standing aansluiten van:**
De aansluiting voor de afstandsbediening voor Permanent zich onder de stoel (is iets dikker dan de stekker verbinding)
tijd van 1 tot 99 minuten.
Laat de verwarming functie niet te gebruiken voor meer dan 30 minuten om de oververhitting te voorkomen.
7. **INTENSITY**
Stel een comfortabele massage intensiteit in 10 niveaus.
8. **Indicator AUTO**
Laat de automatische massage-modus aan of uit.
9. **Indicator HEAT**
Laat de verhittingsfunctie of uit.
10. **LCD screen**
Toon de resterende tijd van massage.



De afstandsbediening voor Standing aansluiten van:

De aansluiting voor de afstandsbediening voor Permanent zich onder de stoel (is iets dikker dan de stekker verbinding)



Bedieningsleutel (hef-en liggende)

- Houd de RETRACTED knop om de stoel te verhogen tot zittende positie.
- Houd de EXTENDED knop om de stoel te verlagen tot zittende positie.
- Houd de EXTENDED knop om de beensteun te verhogen en de rugleuning naar achteren.
- Houd de RETRACTED-knop om terug te keren naar zittende positie liggende positie.



BELANGRIJKE VEILIGHEIDSINSTRUCTIES

Bij het gebruik van een elektrisch apparaat, moet u altijd opgevolgd worden, inclusief volgende:

1. Nooit zitten of leunen op de afstandsbediening en nooit zware voorwerpen op de afstandsbediening.
2. Stel de afstandsbediening niet op de vloer.
3. Niet met kracht Sleep de kabels.
4. Gebruik nooit de afstandsbediening met natte handen.
5. Raak de knoppen met scherpe voorwerpen.
6. Stel de afstandsbediening niet uit het stopcontact, zonder deze uit te zetten voordat u.
7. Laat de verwarming functie niet te gebruiken voor meer dan 30 minuten om de oververhitting te voorkomen. Laat de massage functie voor 30 minuten, na 30 minuten gedraaid.
8. Dit product is geschikt voor gebruik binnenshuis.
9. Haal altijd de stekker van de stoel uit het stopcontact na gebruik en voor het schoonmaken.
10. Nauw toezicht is nodig wanneer dit product wordt gebruikt door kinderen in de buurt, invaliden en gehandicapten.
11. Gebruik dit product alleen voor het beoogde gebruik, zoals beschreven in deze handleiding.
12. Gebruik geen hulpstukken die niet voorzien zijn van dit toestel.

Effectieve van massage

1. Verlicht vermoeidheid
2. Bevorderen van de bloedsomloop
3. Ontspan de spieren

Gezondheid waarschuwt

1. Als u zich zorgen maakt over uw gezondheid, raadpleeg dan uw arts voordat u dit product.
2. Als u pijn in de spieren van gezamenlijke voor een langere periode in de tijd, stoppen met het gebruik en raadpleeg uw arts. Aanhoudende pijn kan een symptoom van een ernstige aandoening zijn.

Verzorging en onderhoud

1. Naar winkel:
 - Houd het apparaat in een schone en droge toestand.
 - Voor lange tijd bewaren, hebben betrekking op de stoel te beschermen tegen stof.
 - Houd het toestel uit de buurt van direct zonlicht of hoge temperaturen.
2. Voor het reinigen:
 - Zorg ervoor dat het apparaat is uitgeschakeld en de stekker uit het stopcontact alvorens te reinigen.
 - Het reinigen van de klep door deze af met een vochtige doek en met een mild schoonmaakmiddel sop. Dep droog met schone en droge doek.
 - Gebruik geen schuurmiddelen, borstels, benzine, kerosine, glas / meubelwas, verfverdunner van water dat warmer is dan 48 ° C om het toestel schoon te maken.
 - Gebruik een schone en droge doek om de afstandsbediening schoon te maken.

Technische Gegevens:

Invoer: 100 – 240V ~ 50/60 Hz 0,4 A

Uitgang: 12V \approx 1,2 14,4V max.

Ta = 35°C



Collegare i fili

Collegare i cavi di massaggio schienale e del sedile. (colore bianco).

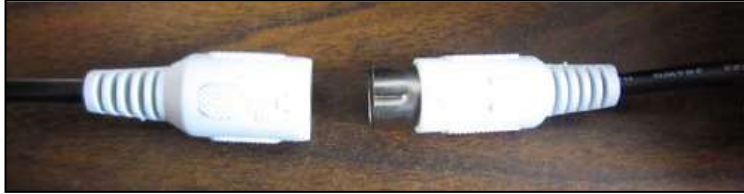

Collegare telecomando per la sedia (colore nero).



Collegare il trasformatore alla cattedra.

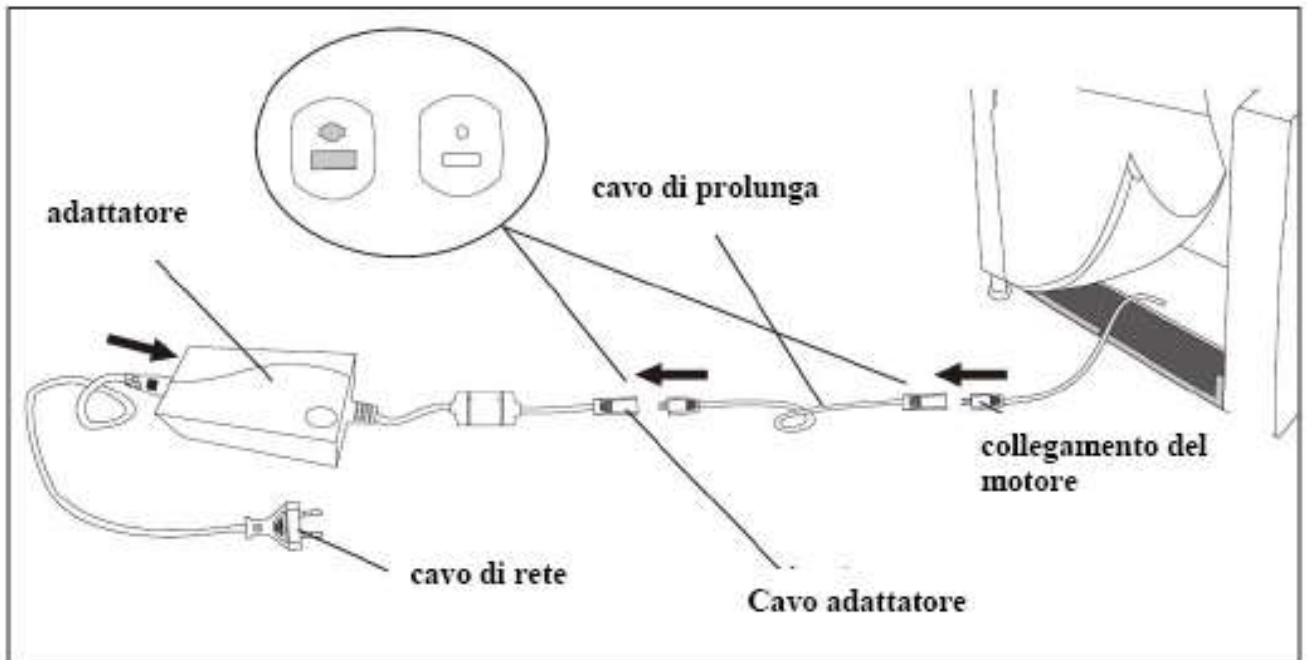

Collegare il cavo del connettore di alimentazione all'adattatore. Collegare l'adattatore interfaccia all'altro lato dell'adattatore. Collegare il cavo di estensione alla fine del cavo adattatore. Collegare l'altra estremità del cavo di prolunga per collegare il motore della sedia.

Osservazione

1. I fili del motore estensioni sono semplicemente fissato sulla rotaia posteriore sul fondo della sede.
2. I controlli a distanza di attuatori (sollevamento e reclinabili), sono già installati sul lato inferiore del relax sedia. Troverete questi fissa con la sedia sul fondo! (s. Pictures). Piegarla la sedia relax e staccare il fissaggio con 2 min. Persone. Non usare un coltello o forbici per staccare l'isolamento del cavo per evitare di danneggiare la isolamento.



- 
3. Far passare i cavi del telecomando sul retro in modo che non possano essere pizzicati o danneggiati. In generale, assicurati che tutti i cavi siano evitati sotto. Nessun reclamo in garanzia può essere richiesto per uso improprio e mancata osservanza delle istruzioni, nonché per i danni che ne derivano!

TELECOMANDO

Massage:

1. **ON / OFF**
Premendo il pulsante di avviamento ON / OFF (il display mostra '10 '), l'indicatore AUTO è acceso, la funzione di massaggio circolare e funziona automaticamente dalla modalità 1 a 10.
2. **HEAT**
Attivare o disattivare la funzione di riscaldamento.
3. **HEAD (ON OFF)**
Attivare o disattivare la funzione di massaggio alla parte superiore della schiena.
4. **MODO E MODO ▲ ▼**
Selezionare uno stile dal 10 modi differenti di massaggio.
5. **AUTO**
Impostazione automatica della modalità manuale.
6. **TIMER**
Impostare il tempo di esecuzione da 1 a 99 minuti.
Non utilizzare la funzione di riscaldamento per più di 30 minuti per evitare il surriscaldamento.
7. **INTENSITA '**
Impostare una intensità confortevole massaggio in 10 livelli.
8. **Indicatore AUTO**
Mostra la modalità di massaggio automatico è acceso o spento.
9. **indicatore di calore**
Mostra la funzione di riscaldamento in on o off.
10. **Schermo LCD**
Mostra il tempo rimanente del massaggio.



Collegare il telecomando per Standing:

La connessione per il telecomando per permanente si trova sotto la sedia (è leggermente più spesso il collegamento del cavo di alimentazione)



Attuatore (sollevamento e reclinabili)

- Premere e tenere premuto il pulsante RETRACTED per sollevare la sedia in posizione seduta
- Premere e tenere premuto il pulsante per abbassare EXTENDED la sedia in posizione seduta
- Premere e tenere premuto il pulsante per EXTENDED alzare il poggiatesta e reclinare lo schienale
- Premere e tenere premuto il pulsante RETRACTED per tornare alla posizione seduta dalla posizione reclinata.

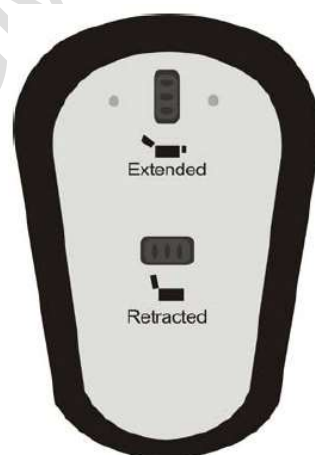

ISTRUZIONI IMPORTANTI PER LA SICUREZZA

Quando si utilizza un apparecchio elettrico, precauzioni di base deve essere sempre seguita, inclusi i seguenti:

1. Mai sedersi o appoggiarsi sul telecomando e non appoggiare oggetti pesanti sul telecomando.
2. Non mettere il telecomando sul pavimento.
3. Non trascinare i cavi con forza.
4. Non utilizzare mai il telecomando con le mani bagnate.
5. Non toccare i tasti con oggetti appuntiti.
6. Non scollegare il telecomando senza spegnerlo prima.
7. Non utilizzare la funzione di riscaldamento per più di 30 minuti per evitare il surriscaldamento.
Appoggiare la funzione di massaggio per 30 minuti, dopo 30 minuti di funzionamento.
8. Questo prodotto è solo per uso interno.
9. Scollegare sempre la sedia dalla presa di corrente dopo l'uso e prima della pulizia.
10. È necessaria un'attenta supervisione quando questo prodotto viene utilizzato in presenza di bambini, invalidi o disabili.
11. Usare questo prodotto solo per l'uso previsto, come descritto in questo manuale.
12. Non utilizzare accessori non forniti con questa unità.

Efficace del massaggio

1. Alleviare la fatica
2. Promuovere la circolazione del sangue
3. Relax muscolare

Salute mette in guardia

1. Se avete dubbi riguardo la propria salute, consultare il proprio medico prima di utilizzare questo prodotto.
2. In caso di dolore nel muscolo del giunto per un periodo prolungato nel tempo, interrompere l'utilizzo e consultare il medico. Dolore persistente potrebbe essere un sintomo di una condizione più grave.

Cura e manutenzione

1. Per memorizzare:
 - Mantenere l'unità in una condizione di asciutto e pulito.
 - Per il lungo periodo di stoccaggio, coprire la sedia per proteggere dalla polvere.
 - Conservare il prodotto lontano dalla luce diretta del sole oa temperature elevate.
2. Per pulire:
 - Assicurarsi che l'apparecchio sia spento e scollegato dall'alimentazione prima di pulirlo.
 - Pulire il coperchio strofinando con un panno umido e con un detergente delicato di schiuma. Pat asciugatela con un panno pulito e asciutto.
 - Non utilizzare detergenti abrasivi, spazzole, benzina, cherosene, vetro / cera per i mobili, diluenti di acqua più calda a 48 ° C per pulire l'unità.
 - Utilizzare un panno pulito e asciutto per pulire il telecomando.

Dettagli tecnici:

Ingresso: 100 – 240V ~ 50/60 Hz 0,4 A
Produzione: 12V  1,2 14,4V max.
Ta = 35°C



RUS

Подключите провода

Подключите массаж шнуры от спинки и сиденья. (белый цвет).

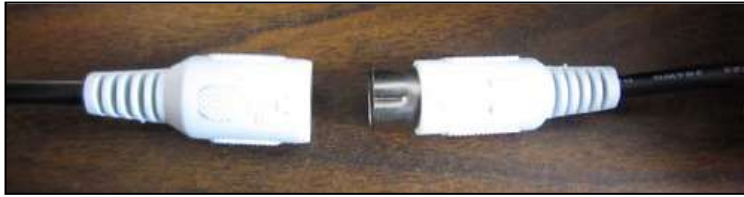

Подключите пульт дистанционного управления на стул (черный цвет).



Подключите трансформатор к Председателю.

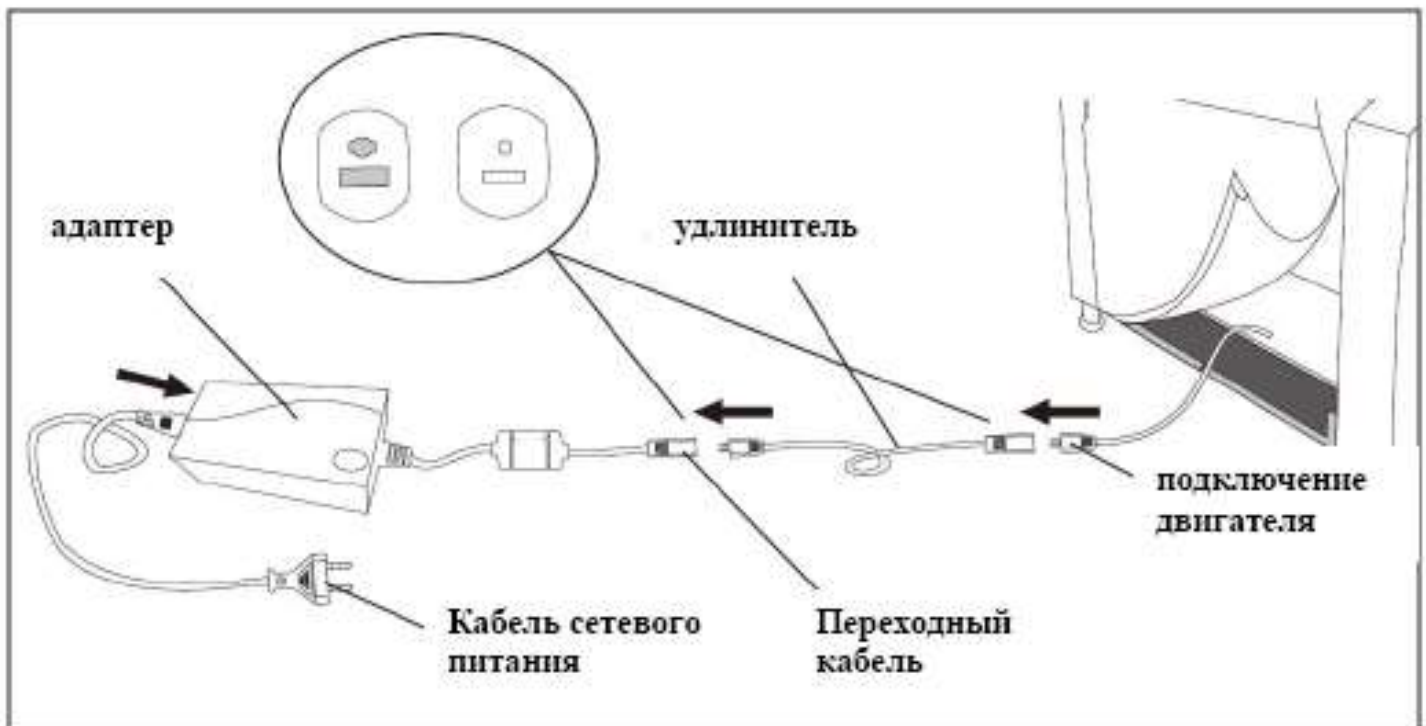

Подключите кабель питания к адаптеру. Подключите адаптер интерфейса на другой стороне адаптера. Подключите кабель-удлиннитель на конец кабеля адаптера. Подключите другой конец кабеля-удлиннителя для подключения двигателя стул.

Важные инструкции:

1. Удлинитель кабеля двигателя прикреплены к задней направляющей в нижней части кресла.
2. Пульт дистанционного управления функцией подъема уже подключен и прикреплен к нижней части кресла вместе с кабелем питания !!!! (см. картинки). С помощью второго человека наклоните кресло в сторону и ослабьте крепежные шнуры. Чтобы не повредить изоляцию кабеля, никогда не используйте нож или ножницы.



-  3. Проложите кабели дистанционного управления назад, чтобы их нельзя было защемить или повредить. В общем, убедитесь, что ниже не находятся все кабели. Никакие гарантийные претензии не принимаются за неправильное использование и несоблюдение инструкций, а также за возникший ущерб!

ДИСТАНЦИОННОГО УПРАВЛЕНИЯ

Массаж:

1. ON / OFF

При нажатии кнопки запуска ON / OFF (на дисплее появится '10 '), индикатор AUTO включен, массаж функция работает автоматически и циркулярно из режима от 1 до 10.

2. HEAT

Включение или выключение функции нагрева.

3. HEAD (ON OFF)

Включение или выключение функции массажа на верхней части спины.

4. ▲ режима и режима ▼

Выберите один стиль из 10 различных режимов массажа.

5. АВТО

Установить автоматический ручной режим.

6. ТАЙМЕР

Установить время работы от 1 до 99 минут.

Не используйте функцию нагрева более 30 минут, чтобы избежать перегрева.

7. ИНТЕНСИВНОСТЬ

Установите удобный интенсивности массажа в 10 уровней.

8. Индикатор AUTO

Показать автоматический режим массажа, включен или выключен.

9. Индикатор HEAT

Показать отопления функцию или нет.

10. ЖК-экран

Показать оставшееся время массажа.



Подключение пульта дистанционного управления для находится:

Соединение для дистанционного управления для стоящих расположенный под стулом (немного толще, чем подключение кабеля питания)



Привод (подъем и лежащего)

- Нажмите и удерживайте кнопку RETRACED поднять кресло сидячем положении.
- Нажмите и удерживайте кнопку EXTENDED снизить стул, чтобы сидячем положении.
- Нажмите и удерживайте кнопку EXTENDED поднять опоры для ног и откидываются спинки.
- Нажмите и удерживайте кнопку RETRACED вернуться в сидячем положении лежа с.

ВАЖНЫЕ ПРАВИЛА ТЕХНИКИ БЕЗОПАСНОСТИ

При использовании электроприборов, основные меры предосторожности необходимо соблюдать, в том числе следующие:

1. Никогда не садитесь и не опираться на пульт дистанционного управления, и никогда не кладите Тяжелые предметы на пульт дистанционного управления.
2. Не ставьте пульт дистанционного управления на пол.
3. Не тяните кабель сильно.
4. Никогда не используйте пульт дистанционного управления с мокрыми руками.
5. Не нажимайте кнопки с острыми предметами.
6. Не отключайте пульт дистанционного управления без выключения раньше.
7. Не используйте функцию нагрева более 30 минут, чтобы избежать перегрева. Отдых функцией массажа в течение 30 минут, после 30 минут работы.
8. Этот продукт предназначен для использования только внутри помещений.
9. Всегда отключайте кресло от сети после использования и перед чисткой.
10. Будьте очень внимательны, когда этот продукт используется или у детей, больных или инвалидов.
11. Используйте этот продукт только по его прямому назначению, как описано в данном руководстве.
12. Не используйте приспособления, не входящих в комплект данного прибора.



Эффективный массаж

1. облегчить усталость
2. Содействие кровообращения
3. Расслабьте мышцы

здравоохранения предупреждает

1. Если у вас есть какие-либо вопросы относительно Вашего здоровья, проконсультируйтесь с врачом перед использованием этого продукта.
2. Если вы испытываете боль в мышцах совместной течение длительного периода времени, прекратите использование и обратитесь к врачу. Постоянная боль может быть симптомом более серьезного заболевания.

Уход и обслуживание

1. Для хранения:
 - Держать устройство в чистом и сухом состоянии.
 - Для длительного хранения, покройте стул для защиты от пыли.
 - Держать устройство вдали от прямых солнечных лучей или высокой температуры.
2. Для очистки:
 - Убедитесь, что прибор выключен и отсоединен от сети перед очисткой.
 - Очистить крышку, вытирая влажной тканью и с помощью мягкого моющего средства пены. Пэт насухо чистой и сухой тканью.
 - Не используйте абразивные чистящие средства, щетки, бензин, керосин, стекло / полировки мебели, растворители воды горячее, чем 48 ° C для очистки устройства.
 - Используйте чистую и сухую ткань для очистки пульта дистанционного управления.

Технические характеристики:

вход: 100 – 240V ~ 50/60 Hz 0,4 A
выходной: 12V \approx 1,2 14,4V max.
Ta = 35°C



PL

Podłączenie kabli

Podłącz kabel do funkcji masażu oparcia i gniazda (biały kabel).



Podłącz pilota do fotela (czarny kabel).



Na koniec podłącz kabel adaptera do krzesła.

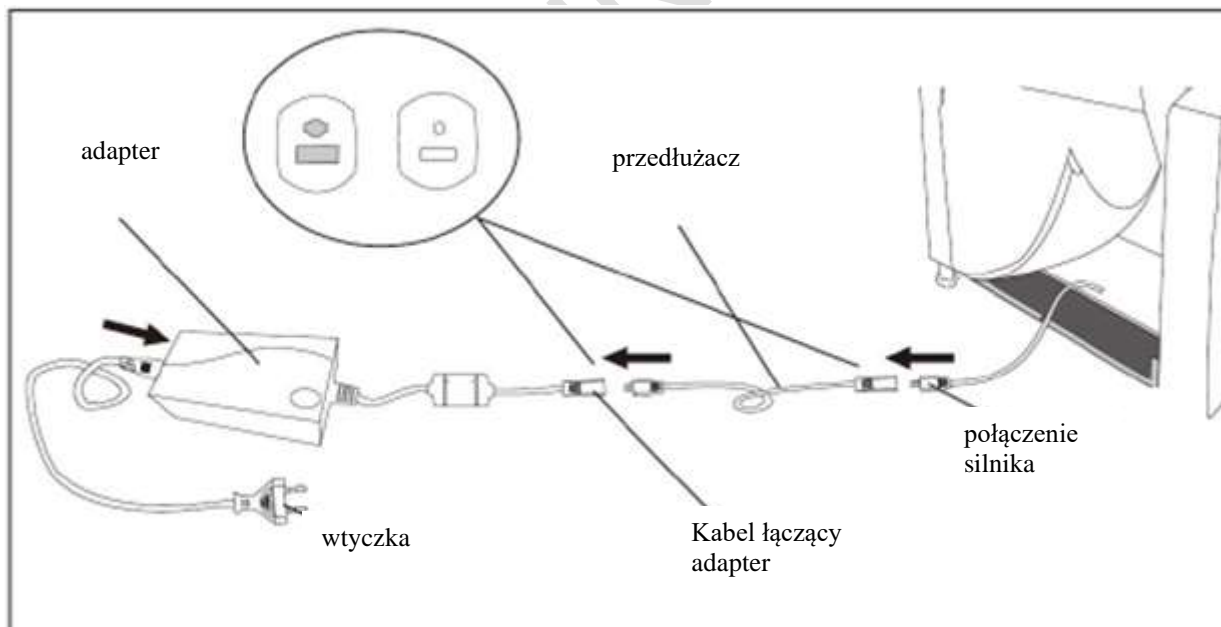

Podłącz kabel zasilający do adaptera. Podłącz złącze adaptera do drugiej strony adaptera. Podłącz kabel rozszerzenia do siebie. Teraz podłącz drugi koniec przedłużacza do złącza silnika fotela.

Ważne uwagi:

1. Przedłużenia kabli silnika są zamontowane na tylnej szynie w dolnej części fotela.
2. Pilot do funkcji podnoszenia jest już podłączony i zamocowany razem z przewodem zasilającym na dnie krzesła! Odchylić krzesło na bok za pomocą drugiej osoby i poluzować linki mocujące. Nigdy nie używaj noża ani nożyczek, aby nie uszkodzić izolacji kabla.



3. Poprowadź kable pilota do tyłu, aby nie mogły zostać przyciśnięte ani uszkodzone. Ogólnie rzecz biorąc, upewnij się, że wszystkie kable są omijane pod. Z tytułu nieprawidłowej obsługi i nieprzestrzegania instrukcji oraz wynikłych z tego szkód nie przysługują żadne roszczenia gwarancyjne!

PILOT

Masaż:

1. (ON / OFF) ON / OFF

Naciskając przycisk WŁ. / WYŁ., Uruchamiasz funkcję automatycznego masażu. Przechodzi przez tryb masażu od 1 do 10. (Wyświetlacz pokazuje liczbę 10 i zaczyna świecić lampka AUTO na pilocie).

2. HEAT

Włączyć lub wyłączyć funkcję ogrzewania za pomocą przycisku HEAT.

3. HEAD (ON / OFF)

Przełącz funkcję masażu w górnej za pomocą przycisku HEAD
Włącz lub wyłącz obszar tylny.

4. TRYB ▲ i MODE ▼

Indywidualnie wybierz jeden z 10 różnych trybów masażu.

5. CAR

Naciśnij przycisk AUTO, aby wybrać automatyczny lub ręczny tryb masażu.

6. TIMER

Użyj przycisku TIMER, aby wybrać pożądany czas masażu od 1 do maks. 99 minut.
Uwaga: Nie używaj funkcji ogrzewania dłużej niż 30 minut, aby uniknąć przegrzania i możliwego uszkodzenia fotela z regulowanym oparciem.

7. INTENSITY

Wybierz do 10 różnych intensywności masażu dzięki INTENSYWNOŚCI.

8. Kontrolka AUTO na pilocie zdalnego sterowania informuje, czy tryb automatycznego masażu jest włączony, czy wyłączony.

9. Kontrolka HEAT na pilocie powie, czy funkcja ogrzewania jest włączona, czy wyłączona.

10. Pozostały czas masażu wyświetlany jest na ekranie LCD.



Podłączanie pilota do pomocy stojącej:

Stojak zdalnego sterowania znajduje się pod fotelem (nieco grubszym niż złącze kabla zasilającego)



Zdalne sterowanie dla funkcji podnoszenia i pozycji pochylania

- Naciśnij i przytrzymaj przycisk **RETRACTED**, aby aktywować funkcję podnoszenia.
- Naciśnij i przytrzymaj przycisk **EXTENDED**, aby przywrócić krzesło do normalnej pozycji siedzącej.
- Naciśnij i przytrzymaj przycisk **EXTENDED**, aby ustawić krzesło w pozycji leżącej i podnieś podnóżek.
- Naciśnij i przytrzymaj przycisk **RETRACTED**, aby powrócić z pozycji leżącej do pozycji siedzącej.

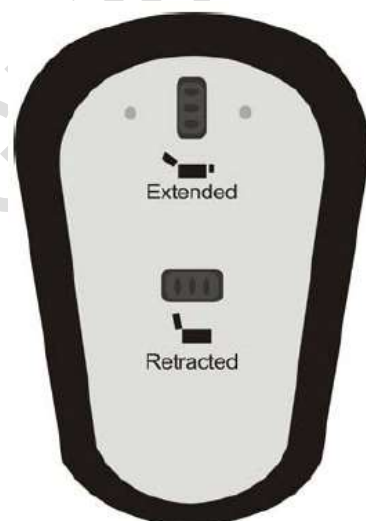

WAŻNE INSTRUKCJE BEZPIECZEŃSTWA

Podczas korzystania z urządzenia elektrycznego należy zawsze przestrzegać podstawowych środków ostrożności, w tym następujących:

1. Usiądź, nie opierając się nigdy na pilocie. Nie umieszczaj ciężkich przedmiotów na pilocie.
2. Nie kładź pilota na podłodze.
3. Nie ciągnij za kable.
4. Nigdy nie używaj pilota z mokrymi rękami.
5. Nie dotykaj przycisków ostrymi przedmiotami.
6. Nie wyciągaj wtyczek zdalnego sterowania, dopóki fotel nie zostanie odłączony od zasilania.
7. Nie używaj grzejnika dłużej niż 30 minut, aby uniknąć przegrzania i uszkodzenia krzesła. Wyłącz funkcję masażu po 30 minutach ciągłej pracy przez 30 minut.
8. Ten produkt jest przeznaczony wyłącznie do użytku w pomieszczeniach.
9. Zawsze odłączaj zasilacz sieciowy po użyciu i przed czyszczeniem.
10. Nadzór specjalny jest wymagany, gdy ten produkt jest używany przez dzieci, osoby niepełnosprawne lub osoby poważnie upośledzone fizycznie lub w ich pobliżu.
11. Używaj tego produktu tylko do celów opisanych w instrukcji.
12. Nie używaj żadnych części nie dołączonych.

Skuteczność masażu

1. Ulga na zmęczenie
2. Wspomaga krążenie krwi
3. Relaksuje mięśnie

Uwaga zdrowie

1. Jeśli masz problemy ze zdrowiem, skonsultuj się z lekarzem przed użyciem tego produktu.
2. Jeśli masz długie okresy bólu mięśni lub stawów, przerwij korzystanie i skonsultuj się z lekarzem. Uporczywy ból może być objawem poważniejszego stanu.

Czyszczenie i pielęgnacja

1. Przechowywanie:

- Upewnij się, że krzesło jest przechowywane w czystych i suchych warunkach.
- jeśli jest przechowywany przez dłuższy czas, należy przykryć krzesło, aby chronić je przed kurzem.
- Chronić krzesło przed bezpośrednim nasłonecznieniem lub wysoką temperaturą.

2. Czyszczenie:

- Przed czyszczeniem upewnij się, że krzesło jest wyłączone i odłączone od zasilania było.
- Oczyszczyć powierzchnię wycierając wilgotną ściereczką i delikatną szmatką Detergent lub woda z mydłem. Następnie osusz czystą szmatką.
- Nigdy nie używaj ściernych środków czyszczących, szczotek, benzyny, nafty, szkła / pasty do mebli, Aby wyczyścić krzesło, należy go rozcieńczyć lub użyć wody o temperaturze wyższej niż 48 ° C.
- Do czyszczenia pilota używaj czystej i suchej szmatki.

Dane techniczne:

moc wejściowa: 100 – 240V ~ 50/60 Hz 0,4 A
produkcja: 12V \approx 1,2 14,4V max.
Ta = 35°C

